

“English Operating Instructions „Dynamo I”

12V / 150W

Replacement for Auto - Lite GAS/GDE Indian Chief, Scout, Chief Roadmaster



1. At First, thank you for choosing our product
2. The product you have bought from us is an alternator which is a replacement for the original Auto-Lite Model GAS/GDE Alternator.
The Auto-Lite Alternator was at Indian Chief, Scout and many others motorcycles installed.
3. The Dynamo I has identical external mass like the originals Auto-Lite Model GAS/GDE alternator, which provides 100% installation safety for Indian models mentioned above.
4. You get a Dynamo I that works with 12V voltage and 150W.

The electronic controller is dedicated exactly for our Dynamo I, and is installed on the

alternator.

5. The dynamo I is a three-phase alternator without brush.

6. In our dynamo I has been used very high-quality bearings FAG's with loose fit C3.

Bearing wear in very low condition 45Tkm practically impossible.

The axis of the rotor is hardened, break down or twisting at normal operation is practical impossible.

Dynamos I are protected with polymer bimetallic fuses!

The electronics are thus 100% secured for inexpert Installation.

E. controller destruction is impossible.

We have designed our new controller so that you can drive without light.

The alternators build with the new regulator as much tension as it is needed.

There is no excess energy built up.

Smart controller!

For our Dynamo you get a full 36-month warranty.

Generally, it is recommended to install this part at Authorized Inspectorate workshop. The installation must be registered in the warranty card.

Wiring / Connection Cables

The Dynamo I features a built-in electronic voltage regulator:

The connection is made by attaching the positive wire (+) to the appropriately marked output of the regulator. The

ground wire for the charge indicator light is connected optionally, if the motorcycle is equipped with a warning light, to the corresponding output of the voltage regulator. The positive (+) terminal of the indicator light is powered from the ignition switch. The Dynamo I has the negative (-) terminal connected to the housing, which must be connected to the vehicle's ground.

Installation of the Dynamo

(1) Carefully read the warranty card.

(2) The wiring diagram of the device is compatible with the original schematics of the individual Indian motorcycles. It is sufficient to correctly connect the positive wire (+) to the appropriately marked terminal and ensure a proper connection of the negative (-) terminal to ground – the Dynamo I housing – as shown in the diagram.

(3) For operation with the Dynamo, a battery with a minimum of 8 Ah for the 12 V version (8 Ah for the 6 V version) is required.

Under no circumstances should gel batteries be used, such as those employed for home alarm systems.

For conventional batteries, a hose must be installed to vent electrolyte fumes, with the outlet positioned below the edge of the rear fender.

(4) The device operates with the negative (-) connected to ground. The battery terminal marked as negative (-) must be connected to the motorcycle frame with a cable of at least 1.5 mm² cross-section. The cable should be fitted with copper or brass terminals and ideally soldered at the connection point to the wire.

(5) The Dynamo I has the negative terminal connected to the housing. It must be checked that the housing has a stable ground connection to the motorcycle frame.

(6) The negative (-) wire for the charge indicator light is the ground wire indicated in the diagram.

(7) If no indicator light is present, no additional connections are required; the charge status is indicated by the ammeter built into the motorcycle console.

After proper connection, the charge indicator light, powered from the positive (+) side, should illuminate.



**The device works with a voltage of 6V and minus on ground (-)!
ATTENTION !!! Badly Connected battery can damage the controller.**

9. The mass:

Length 7,71 inch
Diameter Ø 3,56 inch
Rear cover length: 0,69 inch

10. Technical requirements:

Mass minus (-)
12V battery from 8 Ah – Lithium-ion batteries or AGM lead-acid batteries

11. Parameters:

- Charging without load by 1200 RMP – 14,4V
- Charging under load 80W by 1500 RMP – 14,4V

You can also drive without light, but because of your safety on our roads, we recommend you to always drive with dipped headlights on!

12. If you have further questions please do not hesitate to contact us or go on our website.

13. All complaints that can be taken by the warranty, please clear through the sales company "Old-Motorcycle-Parts-Germany"

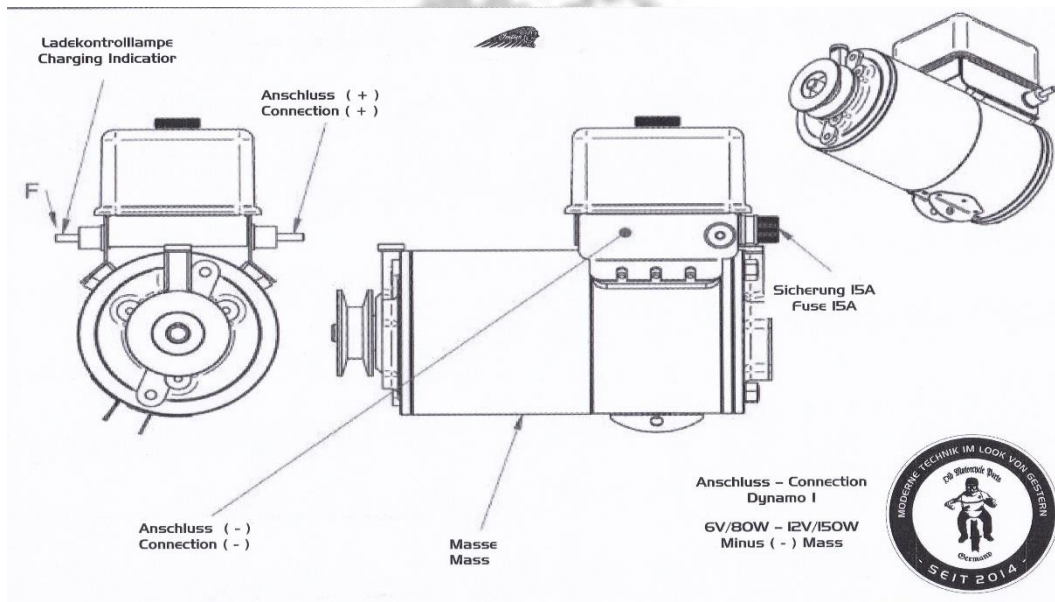

**Old-Motorcycle-Parts
Germany**

Hengtering 31
48653 Coesfeld
Deutschland
Tel: +49 (0)2541 967834
Handy: +49 (0)175 3404819
old.motorcycle.parts@gmail.com



„Deutsch Betriebsanleitung „Dynamo I“

12V / 150W

Ersatz für Auto – Lite GAS/GDE
Indian Chief, Scout, Chief Roadmaster



1. Wir danken Ihnen, dass Sie sich für unser neues Produkt entschieden haben.
2. Das Produkt was Sie bei uns gekauft haben ist eine Drehstromgenerator die ein Ersatz für die Originale Auto-Lite Lichtmaschine Modell GAS/GDE ist. Die Auto-Lite Lichtmaschine Modell GAS/GDE wurde bei Indian Chief, Scaut und vielen anderen Indian Motorrädern verbaut.
3. Der Dynamo I hat identische äußere Masse wie die Originale Auto Lite GAS/GDE Lichtmaschine, was bei oben genannten India eine 100% Montage sicherstellt.
4. Sie bekommen einen Dynamo I der mit einer 12V Spannung 150 Watt Leistung arbeitet. Der Elektronische Regler ist genau für unseren Dynamo I abgestimmt, und ist auf der

Lichtmaschine verbaut.

5. Der Dynamo I ist eine Bürstenloser Dreiphasen Drehstromgenerator.

6. Bei unsern Dynamo I sind sehr hochwertige Lager von FAG mit einem Spiel von C3 verbaut.

Dass Verschleiß ist sehr gering und unter 45Tkm Praktisch unmöglich macht.

Die Achse des Rotors ist gehärtet, und macht das abreisen oder verdrehen bei normalem Betrieb praktisch unmöglich.

Dynamos I mit Polymer Sicherungen aus Bimetall abgesichert. Wir haben unseren neuen Regler so konzipiert das man auch ohne Licht fahren kann. Die Lichtmaschinen bauen durch den neuen Regler so viel Spannung wie es gerade gebraucht wird. Es wird keine überschüssige Energie aufgebaut.

Intelligente Regler!

Für unseren Dynamo bekommen Sie volle 36 Monate Garantie.

Grundsätzlich empfehlen wir den Einbau bei einer Qualifizierten Kfz-Werkstatt. Den Einbau sollen Sie sich in der Garantie Karte eintragen lassen.

Kabelbäume / Anschlussleitungen

Dynamo I verfügt über einen eingebauten elektronischen Spannungsregler:

Der Anschluss erfolgt durch das Verbinden der Plusleitung (+) mit dem entsprechend gekennzeichneten Ausgang des Reglers.

Die Masseleitung der Ladekontrollleuchte wird optional angeschlossen, sofern am Motorrad eine Kontrollleuchte vorhanden ist, an den entsprechend gekennzeichneten Ausgang des Spannungsreglers.

Den Pluspol (+) bezieht die Kontrollleuchte vom Zündschloss.

Dynamo I hat den Minuspol (-) mit dem Gehäuse verbunden, das mit der Fahrzeugmasse verbunden sein muss



Montage des Dynamos

(1) Die Garantiekarte ist sorgfältig zu lesen.

(2) Der Anschlussplan des Geräts ist mit den originalen Schaltplänen der einzelnen Indian-Motorräder kompatibel.

Es genügt, die Plusleitung (+) korrekt an den entsprechend gekennzeichneten Anschluss zu legen und eine ordnungsgemäße Verbindung des Minuspols (-) mit der Masse – dem Gehäuse des Dynamo I – herzustellen, wie in der Zeichnung dargestellt.

(3) Für den Betrieb mit dem Dynamo ist ein Akku mit mindestens 8 Ah in der 12-V-Version (8 Ah in der 6-V-Version) vorgesehen.

In keinem Fall dürfen Gelbatterien verwendet werden, wie sie z. B. zur Versorgung von Hausalarmanlagen eingesetzt werden.

Bei herkömmlichen Akkus ist ein Schlauch zur Ableitung der Elektrolytdämpfe mit Austritt unterhalb der Kante des hinteren Schutzblechs zu montieren.

(4) Das Gerät arbeitet mit Minus (-) an Masse. Der als Minuspol (-) gekennzeichnete Batterieanschluss ist mit einem Kabel von mindestens 1,5 mm² Querschnitt mit der Motorradkarosserie zu verbinden. Das Kabel sollte mit Kupfer- oder Messingkabelschuhen versehen und idealerweise zusätzlich an der Verbindung zum Kabel verlötet sein.

(5) Dynamo I hat den Minuspol mit dem Gehäuse des Geräts verbunden. Es ist zu prüfen, ob das Gehäuse eine

stabile Masseverbindung zur Motorradkarosserie besitzt.

(6) Die Minusleitung (-) für die Ladekontrollleuchte ist die in der Zeichnung angegebene Masseleitung.

(7) Ist keine Kontrollleuchte vorhanden, sind keine weiteren Anschlüsse erforderlich; die Ladeanzeige übernimmt das im Motorradkonsole eingebaute Amperemeter.

Nach korrektem Anschluss sollte die Ladekontrollleuchte, die von der anderen Seite mit Plus (+) versorgt wird, aufleuchten.



Der Aggregat arbeitet mit einer Spannung von 6V mit Minus auf Masse (-)!
ACHTUNG bei einem verkehrten anschließen der Batterie wird der Elektronische Regler auf dauern geschädigt sein.

9. Die Maße:

Länge 196,00 mm
Durchmesser Ø 95,50 mm

10. Technische Anforderungen:

Masse (-)
Batterie 12V ab 8Ah – Lithium-Ionen-Akkus oder AGM-Blei Akkus

11. Parameter:

- Spannung ohne Last bei 1200U/Min – 14,4V
- Spannung unter Last 80W bei 1500U/Min – 14,4V

Sie können auch ohne angeleitetes Licht fahren, aber wegen Ihrer Sicherheit auf unseren Straßen empfehlen wir Ihnen immer mit eingeschaltetem Abblendlicht zu fahren!

12. Bei weiteren Fragen stehen wir Ihnen Old-Motorcycle-Parts-Germany gerne zur Verfügung.

13. Alle Reklamationen die durch die Garantie in Anspruch genommen werden können, bitten wir Sie durch die Vertriebsfirma "Old-Motorcycle-Parts-Germany" abzuwickeln.

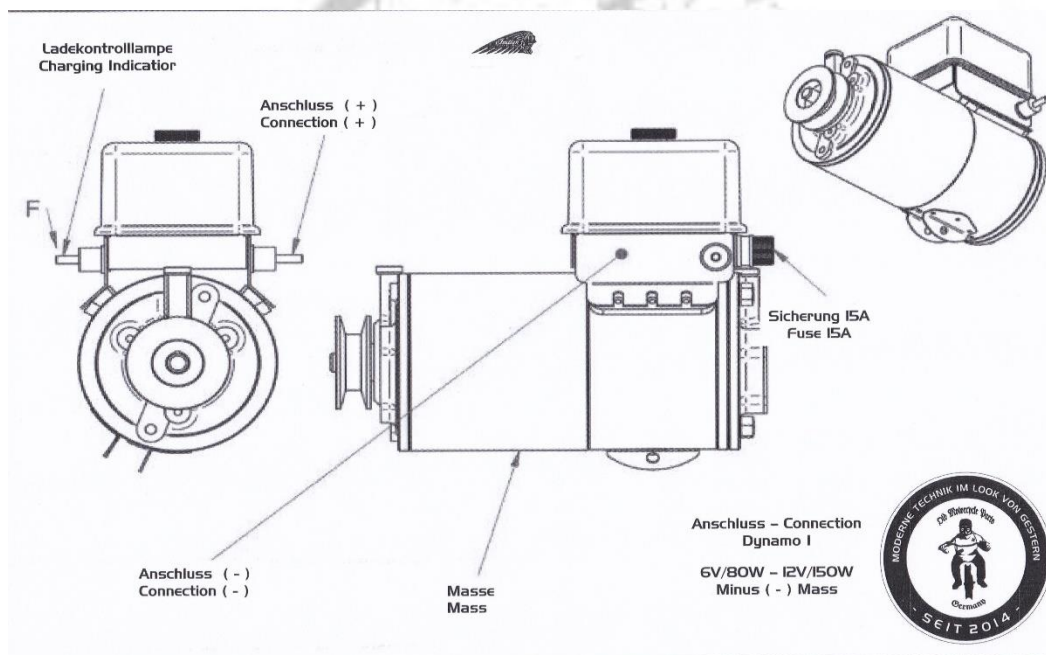

**Old-Motorcycle-Parts
Germany**

Hengtering 31
48653 Coesfeld
Deutschland
Tel: +49 (0)2541 967834
Handy: +49 (0)175 3404819
old.motorcycle.parts@gmail.com
sfm-junak@hotmail.de

